

Sayfa : 1 / 19  
EKSPERTİZ BİLGİLENDİRME SAYFASI

Bayi Adı	Bursa İzmir Yolu		
Bayi Adres	Pilot Garage Oto Ekspertiz Bursa / İzmir Yolu Alaaddinbey Mah. Ayfatma Cad Mese-5 İş Merkezi C Blok No: 5 C/B, 16120 Nilüfer/Bursa		
Bayi Telefon	+902244410020		
Rapor Numarası	3309724	Tarih	17.04.2024
Ekspertiz Paketi	Otopoint Business Class ( Bayiye Ödeme )	Paket Tutarı	-
Plaka	34GOR220	Şasi	NMOMXXTACMPE30011
KM	26,909	Yıl	2023
Marka	FORD	Model	TOURNEO
Yakıt Tipi	DİZEL	Motor Gücü	73 KW - 98 BG
Renk	BEYAZ (BUZ)	Motor Numarası	PE30011
ARAÇ SAHİBİ BİLGİLERİ		ALICI MÜŞTERİ BİLGİLERİ	
Ad Soyad	OTOPOINT MOTORLU ARAÇLAR SATIŞ SERVİS SANAYİ TİCARET LİMİTED ŞİRKETİ	Ad Soyad	OTOPOINT MOTORLU ARAÇLAR SATIŞ SERVİS SANAYİ TİCARET LİMİTED ŞİRKETİ
TC/Vergi/Mersis		TC/Vergi/Mersis	1
Telefon	1	Telefon	1



- NMOMXXTACMPE30011 şasi numaralı araca ait ekspertiz raporudur.
- Rapor bilgilendirme sayfası dahil olmak üzere toplam 19 sayfadan oluşmaktadır. Orijinelliğini tüm sayfalarda bulunan karekodları okutarak sorgulayabilirsiniz.
- İşbu rapor Bursa Net Ekspertiz Otomotiv Servis Hizm. San.ve Tic. Ltd. Şti Alaaddin bey Mah. Ay Fatma Cad Mese-5 İş Merkezi C Blok No: 5 C/B, 16120 Nilüfer/Bursa VD:ÇEKİRGE VN:1911231291 TEL:05013410020 - 0224 441 00 20 tarafından düzenlenmiştir.



**Aracın ekspertiz firmamızdaki geçmiş kilometreleri ve tespit edilen sorunları hakkındaki detaylı bilgilere ikinci sayfada ulaşabilirsiniz.**

Aracın ekspertiz işlemi sonucunda ustalarımız tarafından kontrol noktalarına ait belirtilmesi gereken notlar oluşturulmuş ise raporunuzun en son sayfasından erişebilirsiniz.

**İKİNCİ EL MOTORLU KARA TAŞITLARININ TİCARETİ HAKKINDA YÖNETMELİK** uyarınca model yılına göre sekiz yaşın veya yüz altmış bin kilometrenin üzerindeki taşıtlar için ekspertiz raporu alınması zorunlu değildir. Garanti kapsamındaki araçlar için satış tarihinden itibaren üç ay veya beş bin kilometre, ikinci el motorlu kara taşıtı ticaretiyle işgal eden işletmenin garantisini altındadır.

HER PİLOT GARAGE BAĞIMSIZ BİRER FRANCHISE İŞLETMESİDİR.

ŞİŞLERDEN VE OLUŞTURULAN EKSPERTİZ RAPORUNDAN HİZMET ALDIĞINIZ İŞLETMENİN KENDİSİ SORUMLUDUR.

PLAKA	MÜŞTERİ AD SOYAD	OTOPİNT	MOTORLU	BAYİ KAŞESİZİMA
34GOR220		ARAÇLAR	SATIŞ	SERVİS
		SANAYİ	TİCARET	LİMİTED

İşlem Tarihi:	17.04.2024   14:27:47 - 17:35:00	Şasi No:	NM0MXXTACMPE30011
Marka :	FORD	Model	TOURNEO / 2023

#### MOTOR MEKANİK KONTROLLER

1. Klima Soğutma Boruları	Sağlam
2. Motor Yağ Durumu	İyi
3. Radyatör Peteği	Sağlam
4. Enjektörler	Kaçak Yok
5. Turbo Yağ Kaçağı	Yok
6. Turbo Sistemi	Sağlam/Devreye Giriyor
7. Motor Kısımında Ses	Yok
8. Şanzıman Vites Geçişleri	İyi
9. Egzoz Bölgesinde Duman	Yok
10. Motor Isı İzolasyon	Sağlam
11. Motor Ses İzolasyon	Sağlam
12. Motor Elektrik Tesisatı Ve Kabloları	Sağlam
13. Motor Koruyucu Kapağı	! Yok
14. Gözle Görülebilen Kayışlar	Sağlam
15. Direksiyon Yağ Durumu	İyi
16. Fren Hidroliği Yağ Durumu	İyi
17. Soğutma Suyu Kaçağı	Yok
18. Motor Yağ Kaçağı	Yok
19. Motor Soğutma Suyu Durumu	İyi
20. Yağ Seviyesi	İyi
21. Soğutma Fanları	Sağlam
22. 4x4 Sistemine Geçiş	Araç 4x2
23. İnterkol/Turbo Boruları	Sağlam
24. İnterkol Peteği	Sağlam
25. Klima Soğutma Peteği	Sağlam
26. Motor Üst Kapak Kompresyon Buharı	Yok



PLAKA  
34G0R220

MÜŞTERİ AD SOYAD

: OTOPOINT MOTORLU  
ARAÇLAR SATIŞ SERVİS  
SANAYİ TİCARET LİMİTED

BAYİ KAŞE/İMZA

İşlem Tarihi:	17.04.2024   14:27:47 - 17:35:00	Şasi No:	NM0MXXTACMPE30011
Marka :	FORD	Model	TOURNEO / 2023

#### MEKANİK ALT KONTROLLERİ

27. Arka Salıncaklar	İyi
28. Ön Salıncaklar	İyi
29. Rot Milleri	İyi
30. Rot Başları	Sağlam
31. Alt Rotiller	Sağlam
32. Direksiyon Körükleri	İyi
33. Motor Karter Muhafazası	Sağlam
34. Şanzıman Aksamında Yağ Kaçağı	Yok
35. Motor Alt Kısımlardan Yağ Kaçağı	Yok
36. Arka Diskler	Kampana
37. Motor Ve Şanzıman Alt Takozlar	Sağlam
38. Ön Balatalar	İyi
39. Taban Plastik Bakalitleri	İyi
40. Arka Balatalar	Kampana
41. Amortisörler	Sağlam
42. Akslar	Sağlam
43. Aks Körükleri	Sağlam
44. Aks	Sağlam
45. Şaft	Önden Çekişli
46. Diferansiyelde Yağ Kaçağı	Araç Önden Çekişli
47. Egzoz Sistemi	Sağlam
48. Fren Hortumları	Sağlam
49. Direksiyon Kutusu	Sağlam
50. Direksiyon Pompası	İyi
51. Arazi Şanzımanı Sızdırmazlık	Araç Önden Çekişli
52. Ön diskler	İyi
53. Arka Düzende Ses	Yok
54. Ön Düzende Ses	Yok
55. Tekerlek Bilyaları	Sağlam
56. Viraj Z Rotları	İyi
57. Motor Takozları	İyi
58. Amortisör Üst Takozları	İyi
59. Dingil Burçları	İyi



PLAKA  
34G0R220

MÜŞTERİ AD SOYAD

: OTOPOINT MOTORLU  
ARAÇLAR SATIŞ SERVİS  
SANAYİ TİCARET LİMİTED

BAYİ KAŞE/İMZA

İşlem Tarihi: 17.04.2024 | 14:27:47 - 17:35:00  
Marka : FORD

Şasi No:  
Model

NM0MXXTACMPE30011  
TOURNEO / 2023

BOYA KAPORTA DIŞ KONTROLLER

BOYALI	DEĞİŞEN	LOKAL BOYALI	ORİJİNAL	BOYALI İŞLEMLİ	DOLU GÖÇÜĞÜ	HASARLI	EZİK GÖÇÜK	SÖKÜLÜP TAKILMIŞ
--------	---------	--------------	----------	----------------	-------------	---------	------------	------------------

BOYA KAPORTA KONTROLLERİ 2 SAYFADAN OLUŞMAKTADIR

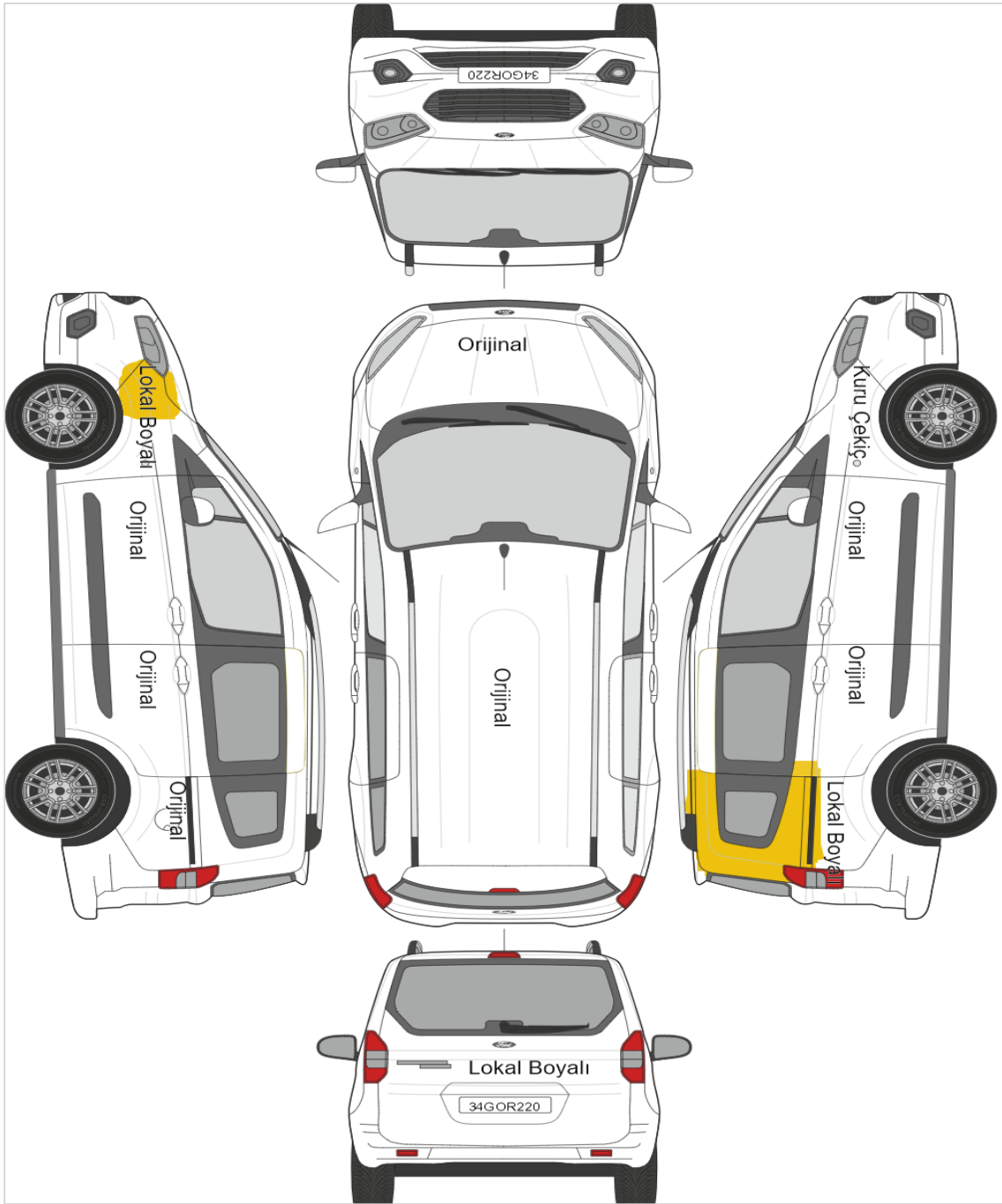

PLAKA  
34GOR220

MÜŞTERİ AD SOYAD

: OTOPOINT MOTORLU  
ARAÇLAR SATIŞ SERVİS  
SANAYİ TİCARET LİMİTED

BAYİ KAŞE/İMZA

İşlem Tarihi:	17.04.2024   14:27:47 - 17:35:00	Şasi No:	NM0MXXTACMPE30011
Marka :	FORD	Model	TOURNEO / 2023

#### BOYA KAPORTA LİFT KONTROLLERİ

60. Çizik/Gamze/Göçükler	! Var
61. Podye Sol	Orijinal
62. Güneş Yanığı	Yok
63. Sol Arka Çamurluk Davlumbazı	Sağlam
64. Sağ Arka Çamurluk Davlumbazı	Sağlam
65. Sol Ön Çamurluk Davlumbazı	Sağlam
66. Sağ Ön Çamurluk Davlumbazı	Sağlam
67. Bagaj İç Havuz Sacı	Orijinal
68. Taban Sacı	Sağlam
69. Arka Tampon	Plastik
70. Sağ Ön Şasi	Orijinal
71. Sol Ön Şasi	Orijinal
72. Sol Ön Direk	Orijinal
73. Sağ Üst Direk	Orijinal
74. Sol Üst Direk	Orijinal
75. Amortisör Kulesi Sağ	Orijinal
76. Amortisör Kulesi Sol	Orijinal
77. Podye Sağ	Orijinal
78. Arka Panel	Orijinal
79. Ön Panel	Plastik
80. Sağ Alt Marşpiyel	Plastik Kaplama
81. Sol Alt Marşpiyel	Plastik Kaplama
82. Sağ Arka Çamurluk Kilit Karşılığı	Orijinal
83. Sol Arka Çamurluk Kilit Karşılığı	Orijinal
84. Sağ Kapı Orta Direk	Orijinal
85. Sol Kapı Orta Direk	Orijinal
86. Sağ Ön Direk	Orijinal
87. Ön Tampon	Plastik



PLAKA  
34GOR220

MÜŞTERİ AD SOYAD

: OTOPOINT MOTORLU  
ARAÇLAR SATIŞ SERVİS  
SANAYİ TİCARET LİMİTED

BAYİ KAŞE/İMZA

İşlem Tarihi:	17.04.2024   14:27:47 - 17:35:00	Şasi No:	NM0MXXTACMPE30011
Marka :	FORD	Model	TOURNEO / 2023

### ARAÇ DİREK & ŞASİ KONTROLLERİ

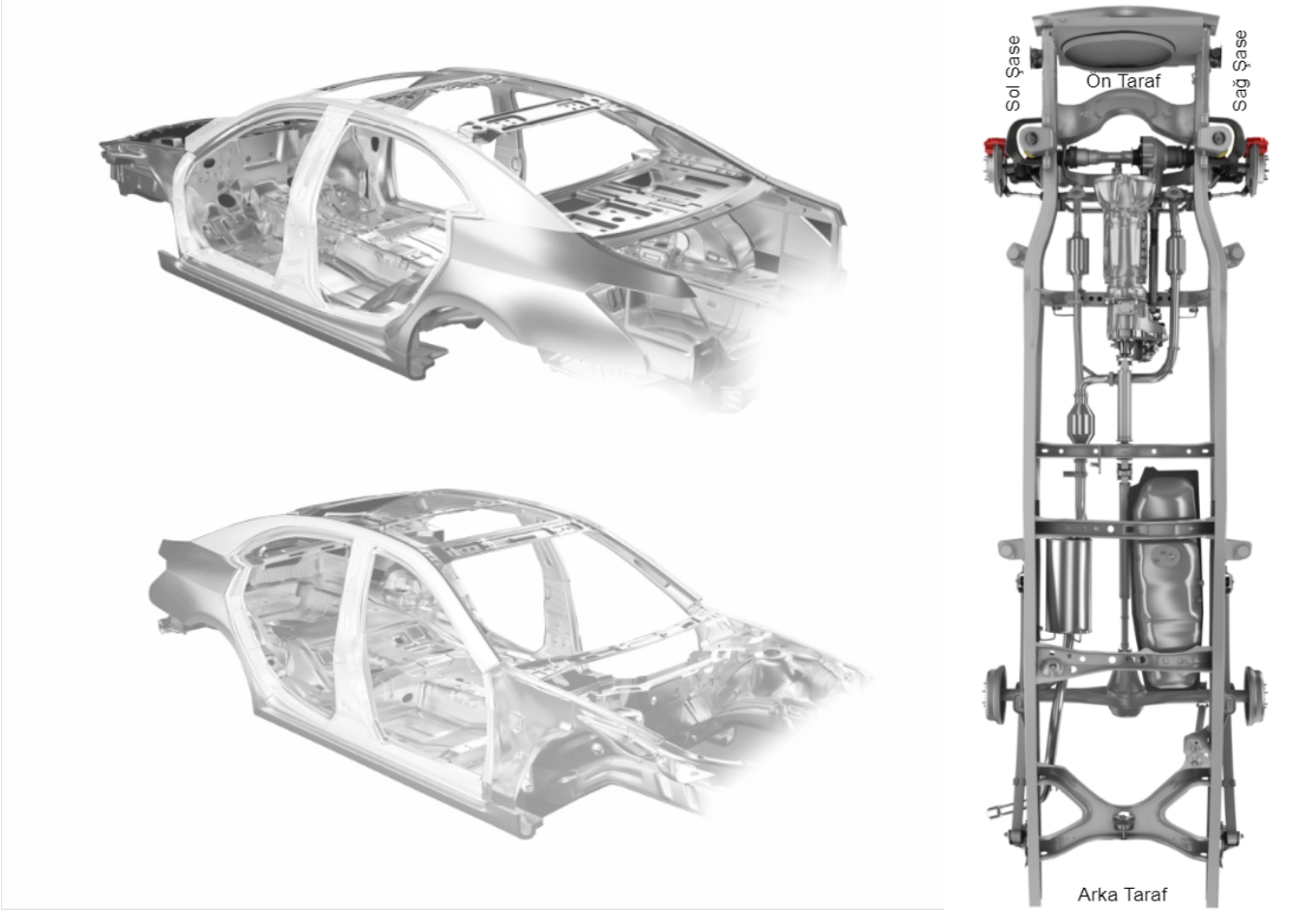

### DİREK KONTROL SONUÇLARI

Sol Orta Direk	Orijinal	Sol Ön Cam Direği	Orijinal
Sol Arka Üst Direk	Orijinal	Sol Ön Basamak	Orijinal
Sol Arka Basamak	Orijinal	Sol Ön Kapı İç Direk	Orijinal
Sol Çamurluk Kilit Karşılığı	Orijinal	Sol Üst Direk	Orijinal
Sağ Orta Direk	Orijinal	Sağ Ön Cam Direği	Orijinal
Sağ Arka Üst Direk	Orijinal	Sağ Ön Basamak	Orijinal
Sağ Arka Basamak	Orijinal	Sağ Ön Kapı İç Direk	Orijinal
Sağ Çamurluk Kilit Karşılığı	Orijinal	Sağ Üst Direk	Orijinal

### ŞASİ KONTROL SONUÇLARI

Sol Şasi	
Sağ Şasi	



PLAKA  
34GOR220

MÜŞTERİ AD SOYAD

: OTOPOINT MOTORLU  
ARAÇLAR SATIŞ SERVİS  
SANAYİ TİCARET LİMİTED

BAYİ KAŞE/İMZA

İşlem Tarihi:	17.04.2024   14:27:47 - 17:35:00	Şasi No:	NM0MXXTACMPE30011
Marka :	FORD	Model	TOURNEO / 2023

### DYNO MOTOR PERFORMANS TEST SONUCU

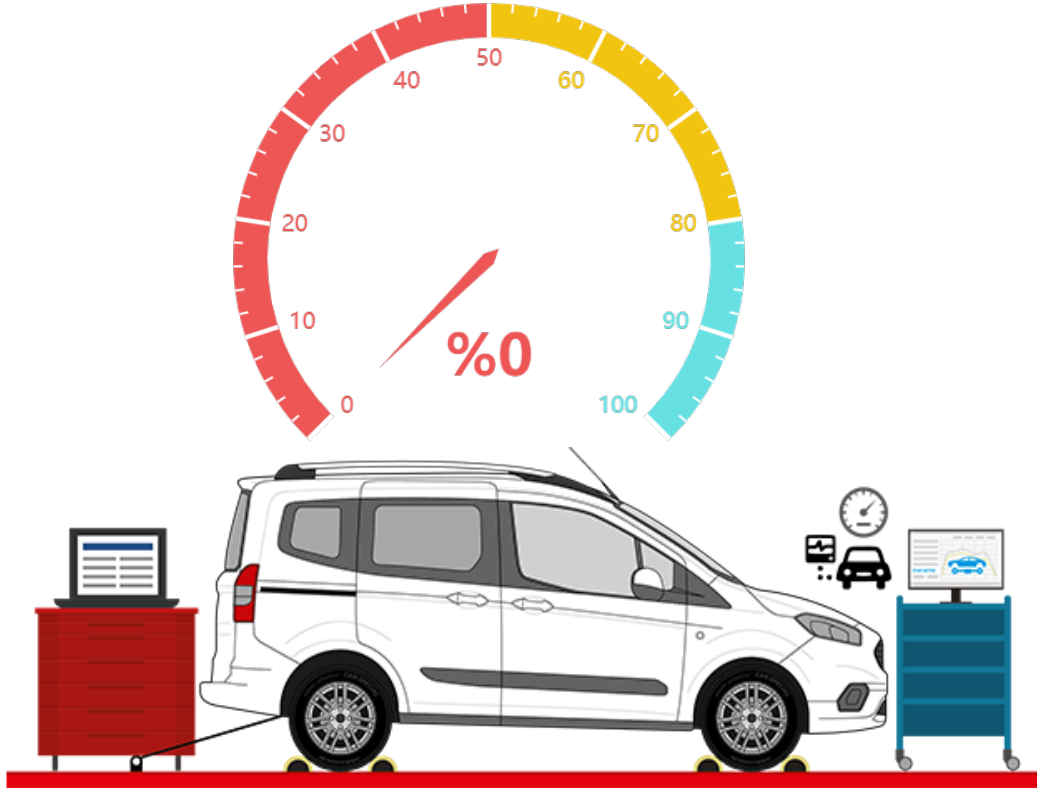

Aracın Motor Gücü (KW)	73 KW - 98 BG
Ölçülen Motor Gücü (KW)	0 KW - 0 BG
Üretilen Anlık Performans (%)	% 0

88. Yakıt Sistemi	İyi
89. Yakıt Kaçağı	Yok
90. Krank Keçeleri	Sağlam
91. Şarj Dinamosu	İyi
92. Turbo Basınç Kontrolü	Problem Yok
93. Debriyaj Baskı Balataları	İyi
94. Debriyaj Bilyalarında Ses	Yok



PLAKA  
34GOR220

MÜŞTERİ AD SOYAD

: OTOPOINT MOTORLU  
ARAÇLAR SATIŞ SERVİS  
SANAYİ TİCARET LİMİTED

BAYİ KAŞE/İMZA

İşlem Tarihi: 17.04.2024 | 14:27:47 - 17:35:00 Şasi No: NM0MXXTACMPE30011  
Marka : FORD Model: TOURNEO / 2023

OBD ELEKTRONİK KONTROL SONUCU

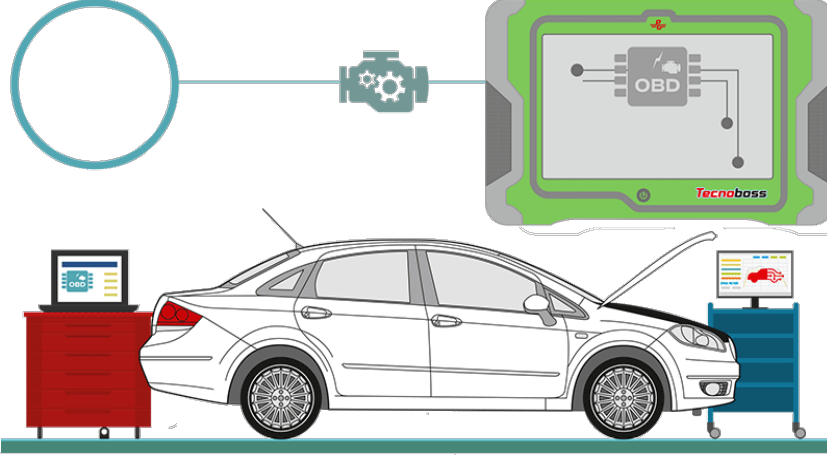

95. Beyin Aktif Ve Pasif Arıza İncelemesi Ve Raporlaması	Yok
96. Kameralar	Yok
97. Yol Bilgisayarı	Çalışıyor
98. Gösterge Panel Elektronikleri	Çalışıyor
99. Klima Kontrol Paneli Elektronikleri	Manuel
100. Direksiyon Kumanda Elektronikleri	Çalışıyor
101. Multi Medya	Çalışıyor
102. Park Sensörü	Yok
103. Radyo	Çalışıyor
104. Akü	İyi
105. Otomatik Şanzıman Elektronikleri Ecu/Obd Arıza Kaydı	Manuel Şanzıman
106. ABS/ESP/ESR Fren Elektronikleri Ecu/Obd Arıza Kaydı	Yok
107. Hava Yastığı Elektronikleri Ecu/Obd Arıza Kaydı	Yok
108. Motor Elektronikleri Ecu/Obd Arıza Kaydı	Yok
109. Dijital Klima Elektronikleri Ecu/Obd Arıza Kaydı	Manuel Klima

	PLAKA 34G0R220	MÜŞTERİ AD SOYAD : OTOPOINT MOTORLU ARAÇLAR SATIŞ SERVİS SANAYİ TİCARET LİMİTED	BAYİ KAŞE/İMZA
-------------------------------------------------------------------------------------	-------------------	------------------------------------------------------------------------------------------	----------------



İşlem Tarihi:	17.04.2024   14:27:47 - 17:35:00	Şasi No:	NM0MXXTACMPE30011
Marka :	FORD	Model	TOURNEO / 2023

#### İÇ KONTROLLER

110. Direksiyon Simidi	Sağlam
111. Emniyet Kemerli	Sağlam
112. Torpido Kapağı	Sağlam
113. Torpido Ön Panel	Sağlam
114. Far Kolu	Sağlam
115. Arka Perde	Mevcut Değil
116. Koltuk Isıtma Sistemi	Mevcut Değil
117. Sinyal Kolu	Sağlam
118. Silecek Kolu	Sağlam
119. Sunroof	Yok
120. Göstergeler Ön Panel	Sağlam
121. Kumanda Kontrol Düğmeleri	Çalışıyor
122. İç Lambalar	Çalışıyor
123. Soğutma Sistemi Klima	Çalışıyor
124. Arka Koltuk	Sağlam
125. Sol Ön Koltuk	Sağlam
126. Sağ Ön Koltuk	Sağlam
127. Yer Döşemeleri	Sağlam
128. Sol Arka Kapı Döşemesi	Sağlam
129. Sağ Arka Kapı Döşemesi	Sağlam
130. Sol Ön Kapı Döşemesi	Sağlam
131. Sağ Ön Kapı Döşemesi	Sağlam
132. Aksesuar Kontrolü	İyi
133. Dış Ayna Motorları	Sağlam
134. Ayna Düğmeleri	Sağlam
135. Kol Dayama	Mevcut Değil
136. Klima/Hava Üfleme Izgaraları	Sağlam
137. Koltuk Döşemeleri	Sağlam
138. Tavan El Tutacakları	Sağlam
139. Koltuk Mekanizmaları	Sağlam
140. Güneşlikler	Sağlam
141. Tavan Döşemesi	! Deforme/Eskimiş
142. Dikiz Aynası	Sağlam
143. Vites Kolu	Sağlam
144. Pedal Lastikleri Yıpranma	İyi



PLAKA  
34G0R220

MÜŞTERİ AD SOYAD

: OTOPOINT MOTORLU  
ARAÇLAR SATIŞ SERVİS  
SANAYİ TİCARET LİMİTED

BAYİ KAŞE/İMZA

İşlem Tarihi:	17.04.2024   14:27:47 - 17:35:00	Şasi No:	NM0MXXTACMPE30011
Marka :	FORD	Model	TOURNEO / 2023

#### DIŞ KONTROLLER

145. Arka Cam	Sağlam
146. Sol Arka Lastik Diş Kalınlığı	3 mm Üzeri/Normal
147. Sağ Arka Lastik Diş Kalınlığı	3 mm Üzeri/Normal
148. Sol Ön Lastik Diş Kalınlığı	3 mm Üzeri/Normal
149. Sağ Ön Lastik Diş Kalınlığı	3 mm Üzeri/Normal
150. Lastiklerin Havası	İyi
151. Lastiklerin Durumu	İdeal
152. Kapı Camları	Sağlam
153. Sağ Stop	Çalışıyor
154. Sol Sinyaller	Çalışıyor
155. Sağ Sinyaller	Çalışıyor
156. Sol Ön Far	Çalışıyor
157. Sağ Ön Far	Çalışıyor
158. Sol Arka Jant	Sağlam
159. Sağ Arka Jant	Sağlam
160. Sol Ön Jant	Sağlam
161. Sağ Ön Jant	Sağlam
162. Stepne	Var
163. Sol Dış Ayna	Sağlam
164. Sağ Dış Ayna	Sağlam
165. Fren Lambaları	Çalışıyor
166. Geri Vites Lambası	Çalışıyor
167. Dörtlü Flaşör	Çalışıyor
168. Silecekler	Çalışıyor
169. Sağ Sis Lambası	Sağlam
170. Sol Sis Lambası	Sağlam
171. Sol Stop	Çalışıyor
172. Aksesuar Kontrolü	İyi
173. Far Yıkama Düzeneği	Yok
174. Plaka Aydınlatma Lambası	Sağlam
175. Korna	Sağlam
176. Anten	Sağlam
177. Fıskiyeler	Çalışıyor
178. Bagaj İçi İnceleme	Sağlam
179. Far Ayakları	Sağlam
180. Ön Cam	Sağlam (Genel durum kontrol edilmektedir.)
181. Far ve Lambalarda Hasar	Yok



PLAKA  
34G0R220

MÜŞTERİ AD SOYAD

: OTOPOINT MOTORLU  
ARAÇLAR SATIŞ SERVİS  
SANAYİ TİCARET LİMİTED

BAYİ KAŞE/İMZA

İşlem Tarihi:	17.04.2024   14:27:47 - 17:35:00	Şasi No:	NM0MXXTACMPE30011
Marka :	FORD	Model	TOURNEO / 2023

### FREN TEST KONTROL

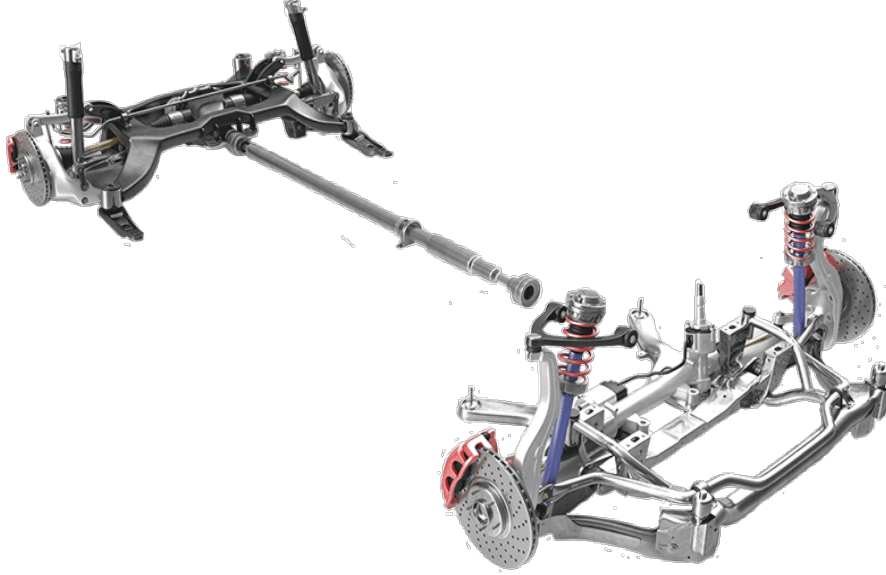

182. Sağ Ön Fren Değerleri	Pozitif
183. Sol Ön Fren Değerleri	Pozitif
184. Sağ Arka Fren Değerleri	Pozitif
185. Sol Arka Fren Değerleri	Pozitif
186. El Freni Değerleri	Pozitif



PLAKA  
34GOR220

MÜŞTERİ AD SOYAD

: OTOPOINT MOTORLU  
ARAÇLAR SATIŞ SERVİS  
SANAYİ TİCARET LİMİTED

BAYİ KAŞE/İMZA

İşlem Tarihi:	17.04.2024   14:27:47 - 17:35:00	Şasi No:	NM0MXXTACMPE30011
Marka :	FORD	Model	TOURNEO / 2023

### SÜSPANSİYON TEST SONUCU

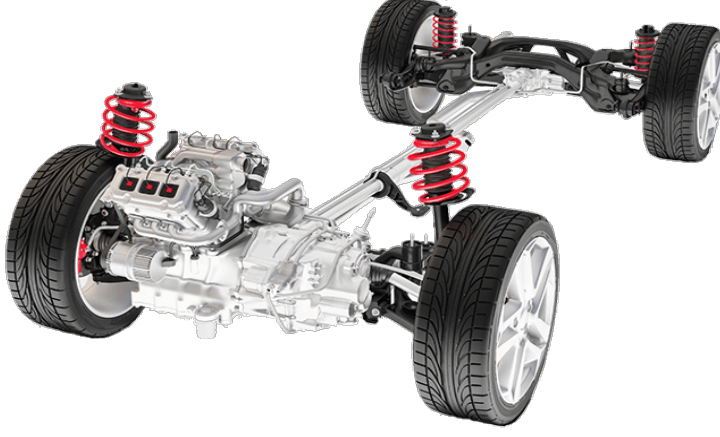

187. Şasi Bağlantı Noktası	Sağlam
188. Alt Bağlantı	Sağlam
189. Üst Bağlantı	Sağlam
190. Yaylar	Sağlam
191. Sabit Askı	Sağlam
192. Serbest Askı	Sağlam
193. Denge Çubukları	Sağlam
194. Rotiller	Sağlam
195. Sol Arka Süspansiyon	Pozitif
196. Sağ Arka Süspansiyon	Pozitif
197. Sol Ön Süspansiyon	Pozitif
198. Sağ Ön Süspansiyon	Pozitif



PLAKA  
34GOR220

MÜŞTERİ AD SOYAD

: OTOPOINT MOTORLU  
ARAÇLAR SATIŞ SERVİS  
SANAYİ TİCARET LİMİTED

BAYİ KAŞE/İMZA

İşlem Tarihi:	17.04.2024   14:27:47 - 17:35:00	Şasi No:	NM0MXXTACMPE30011
Marka :	FORD	Model	TOURNEO / 2023

## YANAL KAYMA TEST SONUCU

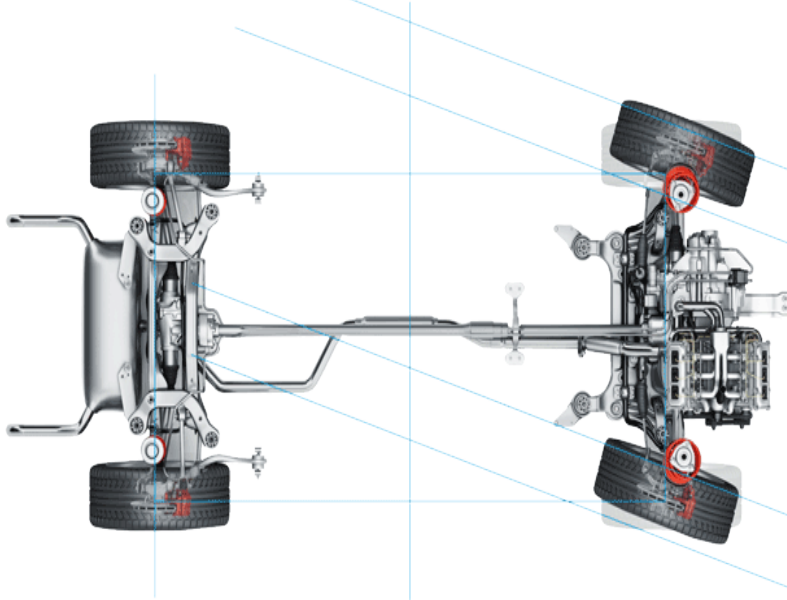

199. Yanal Kayma Değerleri

Pozitif

## CONTA YANIK TESTİ

200. Conta Yanık Testi

Yapıldı, sonuç çıktısı raporla birlikte verilecektir.

PLAKA  
34GOR220

MÜŞTERİ AD SOYAD

: OTOPOINT MOTORLU  
ARAÇLAR SATIŞ SERVİS  
SANAYİ TİCARET LİMİTED

BAYİ KAŞE/İMZA

İşlem Tarihi: 17.04.2024 | 14:27:47 - 17:35:00 Şasi No: NM0MXXTACMPE30011  
Marka : FORD Model: TOURNEO / 2023

USTA KONTROL NOTLARI

MOTOR MEKANİK KONTROLLER

1

25

MEKANİK ALT KONTROLLERİ

33

BOYA KAPORTA KONTROLLERİ

1

27

BAGAJ KAPAĞI SAĞ ÜST KISIM LOKAL BOYALI.

DYNO MOTOR PERFORMANS TEST SONUCU

7

MÜŞTERİ BİLGİSİ DÂHİLİNDE DYNO TEST YAPILMAMIŞTIR. YOL TESTİ YAPILDI.

OBD ELEKTRONİK KONTROL SONUCU

15

İÇ KONTROLLER

1

34

DIŞ KONTROLLER

37



PLAKA  
34GOR220

MÜŞTERİ AD SOYAD

: OTOPOINT MOTORLU  
ARAÇLAR SATIŞ SERVİS  
SANAYİ TİCARET LİMİTED

BAYİ KAŞE/İMZA

İşlem Tarihi: 17.04.2024 | 14:27:47 - 17:35:00 Şasi No: NM0MXXTACMPE30011  
Marka : FORD Model: TOURNEO / 2023

USTA KONTROL NOTLARI

FREN TEST KONTROL

5

SÜSPANSİYON TEST SONUCU

12

YANAL KAYMA TEST SONUCU

1

CONTA YANIK TESTİ

1



PLAKA  
34GOR220

MÜŞTERİ AD SOYAD

: OTOPOINT MOTORLU  
ARAÇLAR SATIŞ SERVİS  
SANAYİ TİCARET LİMİTED

BAYİ KAŞE/İMZA

İşlem Tarihi:	17.04.2024   14:27:47 - 17:35:00	Şasi No:	NMOMXXTACMPE30011
Marka :	FORD	Model	TOURNEO / 2023

## KM SORGU

Araç Şasi	NMOMXXTACMPE30011
-----------	-------------------

#	Araç	Plaka	Şase	KM	Tarih
1	FORD JT8	34GOR220	NM0*****011	26.841,00	05.04.2024

\* Sisteme yansımayan bilgilerden firmamız sorumlu değildir.

\*Sorgulama hizmeti, PTT A.Ş. tarafından sunulmaktadır. 24.07.2013 tarihinden sonraki TuvTürk muayene kayıtları ile sınırlıdır.

\*Sorgulama hizmeti, Sigorta Bilgi ve Gözetim Merkezi tarafından sunulmaktadır. 2003 yılından itibaren sigorta şirketleri tarafından yapılan kasko ve trafik sigortası hasar ödemeleri ile sınırlıdır.



PLAKA  
34GOR220

MÜŞTERİ AD SOYAD

: OTOPOINT MOTORLU  
ARAÇLAR SATIŞ SERVİS  
SANAYİ TİCARET LİMİTED

BAYİ KAŞE/İMZA



İşlem Tarihi:	17.04.2024   14:27:47 - 17:35:00	Şasi No:	NM0MXXTACMPE30011
Marka :	FORD	Model	TOURNEO / 2023

## HASAR SORGU

Araç Marka Model	FORD TOURNEO COURIER KOMBI 1.5 TDCI 100 SCR DELUXE
------------------	----------------------------------------------------

#	Hasar Sebebi	Hasar Tutarı	Tarih
1	ERP-Carpma	5416	13.05.2023

\* Sisteme yansımayan bilgilerden firmamız sorumlu değildir.

\*Sorgulama hizmeti, PTT A.Ş. tarafından sunulmaktadır. 24.07.2013 tarihinden sonraki TuvTürk muayene kayıtları ile sınırlıdır.

\*Sorgulama hizmeti, Sigorta Bilgi ve Gözetim Merkezi tarafından sunulmaktadır. 2003 yılından itibaren sigorta şirketleri tarafından yapılan kasko ve trafik sigortası hasar ödemeleri ile sınırlıdır.

	PLAKA 34GOR220	MÜŞTERİ AD SOYAD : OTOPOINT MOTORLU ARAÇLAR SATIŞ SERVİS SANAYİ TİCARET LİMİTED	BAYİ KAŞE/İMZA
-------------------------------------------------------------------------------------	-------------------	------------------------------------------------------------------------------------------	----------------

İşlem Tarihi:	17.04.2024   14:27:47 - 17:35:00	Şasi No:	NM0MXXTACMPE30011
Marka :	FORD	Model	TOURNEO / 2023

BORÇ SORGULAMA



Araç Plaka	34GOR220	TC Kimlik No	
------------	----------	--------------	--

MTV Borçları

Dönem (Yıl)	Taksit	Vade Tarihi	Borç Tutarı	Gecikme Cezası	Toplam Tutar
24	2	31.07.2024	2,677.50 TL	0.00 TL	2,677.50 TL



PLAKA  
34GOR220

MÜŞTERİ AD SOYAD : OTOPOINT MOTORLU  
ARAÇLAR SATIŞ SERVİS  
SANAYİ TİCARET LİMİTED

BAYİ KAŞE/İMZA

İşlem Tarihi: 17.04.2024 | 14:27:47 - 17:35:00 Şasi No: NM0MXXTACMPE30011  
Marka : FORD Model: TOURNEO / 2023

### CONTA YANIK TESTİ

Kaçak Test Seri Numarası JN5CXSWL

### TEST SONUCU

		YAPILAMADI
X		TEMİZ (KAÇAK YOK)
		HAFİF DÜZEY KAÇAK
		ORTA DÜZEY KAÇAK
		YÜKSEK DÜZEY KAÇAK
		ÇOK YÜKSEK DÜZEY KAÇAK

### TEST SONUÇLARININ SAĞLIKLI DEĞERLENDİRİLMESİ İÇİN GEREKEN HUSUSLAR

Conta yanık testi pozitif sonuç vermişse;

- 1) Aracın motoru daha önce açılıp tamirat işlemi görmüşse (silindir kapak ve conta tamir görmüşse) onarım işlemi sonrası motoru yapan usta, servis soğutma suyunu tamamen boşaltarak yeni antifirizli soğutma suyu koymamışsa eski suda artık egzoz gazları çözülmüş olarak kalabileceğinden test pozitif sonuç vermiş olabilir. Bu tip durumlarda radyatör suyu tamamen yenilenip tekrar test yenilenmelidir.
- 2) E.G.R. sistemi su soğutmalı olan araçlarda silindir kapak ve conta kontrolü önceki E.G.R sisteminin kontrolü önerilir.
- 3) Yukarıdaki işlemlerden sonra tekrar pozitif çıkarsa sorun motor yanma odasındadır. Öncelikle silindir kapak ve conta kontrülünün yapılması önerilir.

	PLAKA 34GOR220	MÜŞTERİ AD SOYAD : OTOPOINT MOTORLU ARAÇLAR SATIŞ SERVİS SANAYİ TİCARET LİMİTED	BAYİ KAŞE/İMZA
-------------------------------------------------------------------------------------	-------------------	------------------------------------------------------------------------------------------	----------------